

FLIP-N-STORE

FLIP- N-STORE

- мобильный каркас стола с механизмом складывания
- легко складывается «одной рукой»
- для столешниц размером:
 - мин. 800 x 600 мм
 - макс. 1600 x 800 мм

- *mobile framework with tilt mechanism*
- *fast and simple handling*
- *for sizes of desk tops*
 - *min. 800 x 600 mm*
 - *max. 1600 x 800 mm*

- Компактное хранение
- *small space for stocking*



- Простая сборка «одной рукой»
- *simple handling*



- Размеры
- *dimensions*

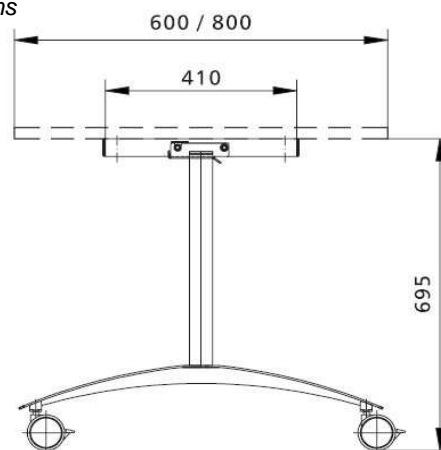

FORM A

- специальный дизайн опорной ноги
- 4 мебельных ролика со стопором \varnothing 75 мм
- *bottom leg with special design*
- *with 4 castors \varnothing 75 mm with brake*



Артикул - №. Item-no.		
L	B	
	600	800
800	101.020	101.021
1000	101.022	101.023
1200	101.024	101.025
1400	101.026	101.027
1600	101.028	101.029

L – длина стола *length of the top*
 B – ширина стола *depth of the top*

FORM B

- опорная нога с низким овальным профилем 60x30
- 4 мебельных ролика со стопором \varnothing 75 мм
- *bottom leg with flat oval tube 60x30*
- *with 4 castors \varnothing 75 mm with brake*



Артикул - №. Item-no.		
L	B	
	600	800
800	101.020	101.021
1000	101.022	101.023
1200	101.024	101.025
1400	101.026	101.027
1600	101.028	101.029